

Beinpress OG14

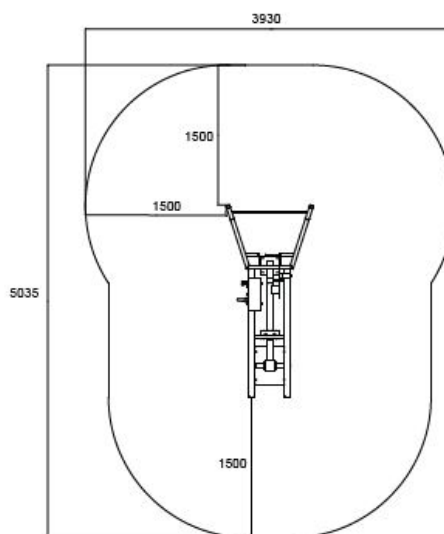
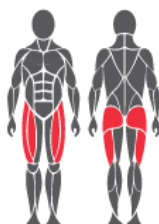

Beskrivelse

Justerbar vektmotstand fra 75 - 165kg

Beinpress utvikler alle muskelgruppene i beina, inkludert setemuskulaturen. Sterke bein og sete bidrar til økt styrke i overkroppen og bedre stabilitet og balanse, noe som er spesielt viktig for godt voksne.

Apparatet er enkelt og trygt i bruk, og med justerbar vektmotstand kan det tilpasses for både nybegynnere og erfarne treningsentusiaster.

Teknisk informasjon

Lengde:	3,12 m
Bredde:	1,14 m
Høyde:	1,77 m
Anbefalt brukerhøyde:	140+ cm
Trenings- og bevegelsessone:	23 m ²
Fundamentering:	Overflate til betongfundament
Standard:	NS-EN 16630
Produksjonsland:	Finland
Metalldele:	Sinkbehandlet og pulverlakkert stål
Bevegelsesarm:	Rustfritt stål
Overflatebehandling:	Sinkbehandling, pulverlakkering og elektropløring

Produktdetaljer

- Trygt og effektivt treningsutstyr
- Justerbar motstand
- Multigrep (vertikalt)
- Vedlikeholdsfritt med kulelagre i rustfritt stål
- Vektmotstand fra 75 - 165 kg (2 vektmagasin)

Leveres som standard i følgende farger

