

# Sittende roing OG22

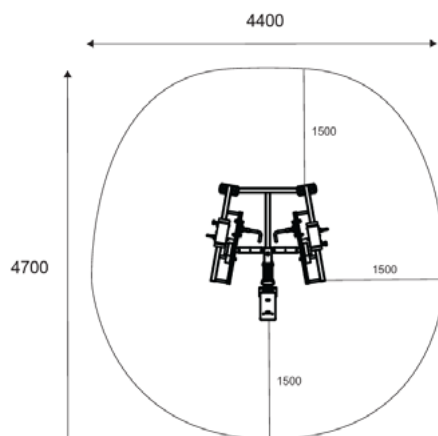

## Beskrivelse

### Multiapparat for egenvektstrening

Sittende roing apparatet er perfekt for å styrke øvre og midtre del av ryggen, samtidig som det gir effektiv trening for armene. Det gir en utmerket helhetlig treningsøkt for overkroppen og bidrar til bedre holdning.

## Teknisk informasjon

Lengde:	1,60 m
Bredde:	1,44 m
Høyde:	0,99 m
Anbefalt brukerhøyde:	140+ cm
Trenings- og bevegelsessone:	20,68 m <sup>2</sup>
Fundamentering:	Overflate til betongfundament
Standard:	NS-EN 16630
Produksjonsland:	Finland
Metalldele:	Sinkbehandlet rustfritt stål
Bevegelsesarm:	Rustfritt stål
Overflatebehandling:	Sinkbehandling, pulverlakkering og elektropløring

## Produktdetaljer

- Trygt og effektivt treningsutstyr
- Justerbar vektmotstand 5-150 kg (2 vektmagasin)
- Multigrep (horisontalt)
- Vedlikeholdsfritt med kulelagre i rustfritt stål

Leveres som standard i følgende farger

