

# Benløft / Dips / Chin ups OG95

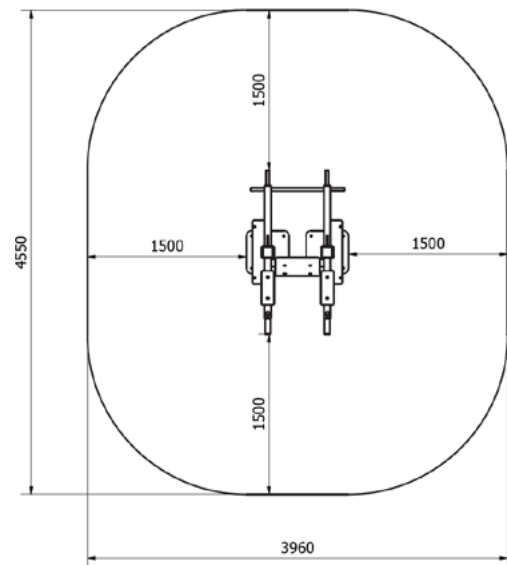
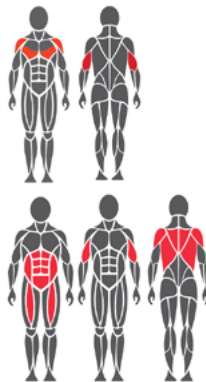

## Beskrivelse

### Multiapparat for egenvektstrening

Med dette solide apparatet får man muligheten til å trene nesten hele kroppen i ett og samme apparat, ved hjelp av egen kroppsvekt. Apparatets design er nøye gjennomtenkt slik at man får de rette vinklene og kan gjøre de tenkte øvelsene på korrekt og gunstig vis.

## Teknisk informasjon

Lengde:	1,54 m
Bredde:	0,96 m
Høyde:	2,27 m
Anbefalt brukerhøyde:	140+ cm
Trenings- og bevegelsessone:	16 m <sup>2</sup>
Fundamentering:	Overflate til betongfundament
Standard:	NS-EN 16630
Produksjonsland:	Finland
Metalldele:	Sinkbehandlet rustfritt stål
Bevegelsesarm:	Rustfritt stål
Overflatebehandling:	Sinkbehandling, pulverlakkering og elektropløring

## Produktdetaljer

- Trygt og effektivt treningsutstyr
- Multigrep (horisontalt)
- Vedlikeholdsfritt med kulelagre i rustfritt stål

Leveres som standard i følgende farger

