

# Multilift OG12

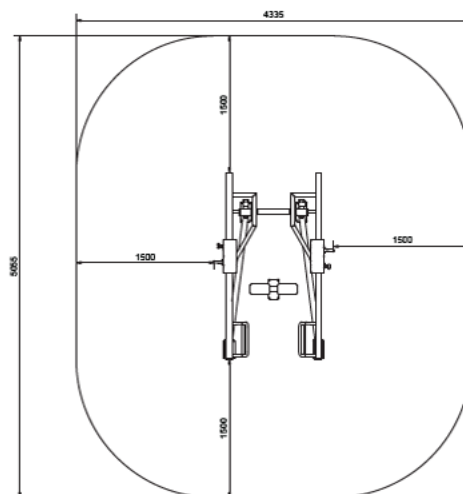
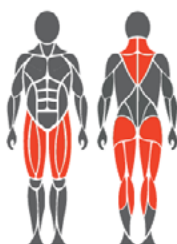

## Beskrivelse

### Justerbar vektmotstand 20 - 120kg

Styrk underkroppen med den allsidige Multi Lift. Utfør sammensatte løft, knebøy, utfall, shrugs, eller bruk fantasien. Du vil ikke bare øke styrke og muskelmasse i kroppen, men også forbedre din langsiktige helse ved å bygge utholdenhet og forbedre balansen og koordinasjonen din.

## Teknisk informasjon

Lengde:	2,06m
Bredde:	1,32 m
Høyde:	0,66 m
Anbefalt brukerhøyde:	140+ cm
Trenings- og bevegelsessone:	20 m <sup>2</sup>
Fundamentering:	Overflate til betongfundament
Standard:	NS-EN 16630
Produksjonsland:	Finland
Metalldele:	Sinkbehandlet og pulverlakkert stål
Bevegelsesarm:	Rustfritt stål
Overflatebehandling:	Sinkbehandling, pulverlakkering og elektropløring

## Produktdetaljer

- Trygt og effektivt treningsutstyr
- Justerbar motstand
- Multigrep (vertikalt)
- Vedlikeholdsfritt med kulelagre i rustfritt stål
- Vektmotstand fra 20-60 kg (1 vektmagasin)
- Vektmotstand fra 30-105 kg (2 vektmagasin)
- Kan installeres på flyttbar plattform

Leveres som standard i følgende farger

