

Low row OG23

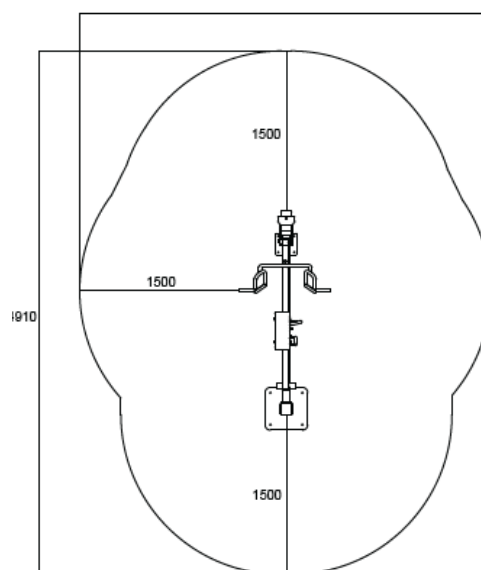
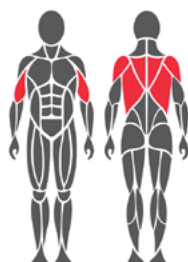

Beskrivelse

Justerbar vektmotstand fra 10 - 85 kg - skreddersydd for alle nivåer

Dette knebøy-apparatet er utviklet med brukeren i fokus, og tilbyr en unik kombinasjon av funksjonalitet og holdbarhet. Med mulighet for å justere vektmotstanden fra 10 til 85 kg, passer apparatet perfekt for både nybegynnere og erfarne treningsentusiaster. Dette gir en skreddersydd treningsopplevelse som utvikler seg med brukerens styrke og utholdenhet.

Teknisk informasjon

Lengde:	2,06 m
Bredde:	0,86 m
Høyde:	1,43 m
Anbefalt brukerhøyde:	140+ cm
Trenings- og bevegelsessone:	14,3 m ²
Fundamentering:	Overflate til betongfundament
Standard:	NS-EN 16630
Produksjonsland:	Finland
Metalldele:	Sinkbehandlet og pulverlakkert stål
Bevegelsesarm:	Rustfritt stål
Overflatebehandling:	Sinkbehandling, pulverlakkering og elektropløring

Produktdetaljer

- Trygt og effektivt treningsutstyr
- Justerbar motstand
- Multigrep (vertikalt)
- Vedlikeholdsfritt med kulelagre i rustfritt stål
- Vektmotstand fra 20 - 70 kg

Leveres som standard i følgende farger

