

# Skulderpress OG41

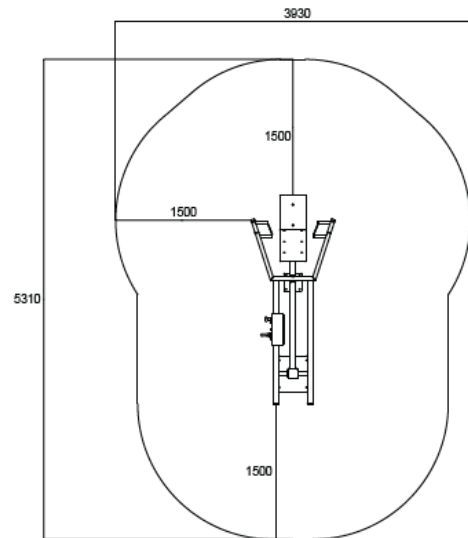
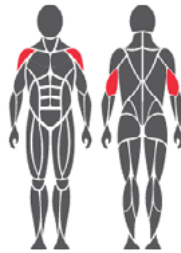

## Beskrivelse

### Justerbar vektmotstand fra 10 - 85 kg - skreddersydd for alle nivåer

Dette skulderpress-apparatet er designet for å gi deg en sikker og effektiv måte å trene skuldrene på. Med justerbare innstillinger kan du enkelt tilpasse motstanden til ditt nivå, noe som gjør det til et ideelt verktøy for alle, uavhengig av erfaring. Apparatet fokuserer spesielt på å styrke skuldrene, samtidig som det gir støtte til rygg og nakke for å sikre riktig utførelse og minimere risikoen for skader.

## Produktdetaljer

- Trygt og effektivt treningsutstyr
- Justerbar motstand
- Multigrep (vertikalt)
- Vedlikeholdsfritt med kulelagre i rustfritt stål
- Vektmotstand fra 15-55 kg (1 vektmagasin)
- Vektmotstand fra 10-85 kg (2 vektmagasin)

## Teknisk informasjon

Lengde:	2,31 m
Bredde:	0,93 m
Høyde:	1,43 m
Anbefalt brukerhøyde:	140+ cm
Trenings- og bevegelsessone:	16,9 m <sup>2</sup>
Fundamentering:	Overflate til betongfundament
Standard:	NS-EN 16630
Produksjonsland:	Finland
Metalldele:	Sinkbehandlet rustfritt stål
Bevegelsesarm:	Rustfritt stål
Overflatebehandling:	Sinkbehandling, pulverlakkering og elektropløring

Leveres som standard i følgende farger

