

# Abdominal crunch OG92

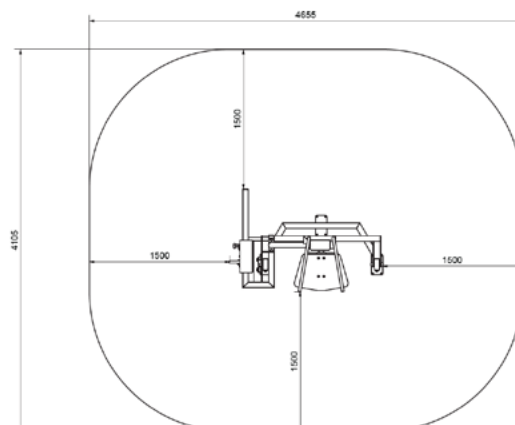
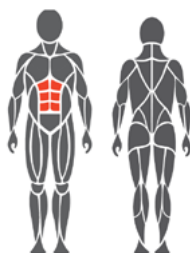

## Beskrivelse

### Justerbar vektmotstand fra 5 - 75 kg - skreddersydd for alle nivåer

Abdominal Crunch er et solid og robust utendørs treningsapparat, spesielt designet for å styrke magemusklene. Apparatet passer både nybegynnere og erfarne brukere, med en justerbar vektmotstand fra 5 til 75 kg, som gir fleksibilitet til å tilpasse treningen etter individuelle behov og nivåer.

## Teknisk informasjon

Lengde:	1,27 m
Bredde:	1,08 m
Høyde:	1,25 m
Anbefalt brukerhøyde:	140+ cm
Trenings- og bevegelsessone:	15,7 m <sup>2</sup>
Fundamentering:	Overflate til betongfundament
Standard:	NS-EN 16630
Produksjonsland:	Finland
Metalldele:	Sinkbehandlet rustfritt stål
Bevegelsesarm:	Rustfritt stål
Overflatebehandling:	Sinkbehandling, pulverlakkering og elektropløring

## Produktdetaljer

- Trygt og effektivt treningsutstyr
- Justerbar motstand
- Multigrep (horisontalt)
- Vedlikeholdsfritt med kulelagre i rustfritt stål
- Vektmotstand fra 5 - 75 kg (1 vektmagasin)

Leveres som standard i følgende farger



Grønn  
RAL 6018



Gul  
RAL 1017



Rød  
RAL 3020



Blå  
RAL 5012



Grå  
RAL 7024